

Doorvoerwasmachines

WB6-70, WB6-90, WB6-110



Uitzonderlijke besparingen en zeer gebruiksvriendelijk



Prioriteit voor mensen

Gecertificeerd ergonomisch ontwerp waarbij de mens centraal staat voor een buitengewone gebruikerservaring

- ClarusVibe-microprocessor en bediening via 7" kleurentouchscreen: intuïtieve, volledig aanpasbare programma's, meertalige statistieken op het scherm, volledige regeling van de wasmiddelpompen
- Eenvoudig aan te sluiten op alle generieke pompen
- Aan te sluiten op maximaal 15 pompen



Hygiëne verzekerd

Bescherm uw bedrijf en zorg voor uw klanten door de strenge internationale hygiënenormen in acht te nemen

- 'Waakhondstelsel' om kruisverontreiniging te voorkomen
- Glad ontwerp voor gemakkelijke reiniging en om bacteriegroei te voorkomen



Uitstekende productiviteit en besparingen

Innovatieve functies ontworpen voor het laagst mogelijke verbruik van water, energie en wasmiddel, om geld en tijd te besparen en voor een duurzame leefstijl

- Programma's die geoptimaliseerd zijn voor het laagste verbruik van water, energie en wasmiddel
- Sterke centrifuge voor efficiënte ontwatering en besparingen tijdens het droogproces



Pure controle

Bewaking van de status van de apparatuur en de prestaties, waar u ook bent, waardoor ingrijpen mogelijk is om de bedrijfsresultaten te verbeteren

- Wasmachines aansluitbaar op One Laundry, de persoonlijke assistent voor het beheer van de hygiëne, het proces en de opbrengsten

Belangrijkste opties en accessoires

- Tweede display aan de ontladingszijde voor de beste procesregeling en productiviteit
- Geïntegreerde besparingen (Integrated Savings) De machine weegt het wasgoed en past het waterniveau aan op basis van de belading, om water en energie te besparen bij een minder dan volledige belading. Bovendien wordt het inladen geoptimaliseerd dankzij de realtime weergave van het gewicht in de trommel
- Automatische opening van de binnentrommeldeuren (AIDO) aan het einde van de cyclus, om moeiteloos en snel te kunnen uitladen
- Titratieklep voor waterbewaking
- Roestvrijstalen body die beter bestand is tegen agressieve omstandigheden
- Derde watertoevoerklep voor zacht water
- Zeepdoos met 5 vakken voor handmatige toediening
- Tweede afvoerklep voor recycleren van water
- Applicatie schone ruimte



De getoonde afbeeldingen geven slechts een representatief beeld van het product en variaties zijn mogelijk.

Belangrijkste specificaties		WB6-70		WB6-90		WB6-110	
Max. capaciteit	kg/lb	70/154		90/198		110/242	
Trommel, volume	liter	690		890		1080	
	diameter	ø mm		1050		1050	
Centrifugeren	tpm	720		720		720	
G-factor		300		300		300	
Verwarmingsmogelijkheden, 380-400V	elektriciteit	54		72		72	
	stoom	x		x		x	
Verbruiksgegevens *		El	Stoom	El	Stoom	El	Stoom
Waterverbruik (koud)	liter	720	720	931	931	1149	1149
Energieverbruik (motor/verwarming)	kWh	11.62	1.86	14.67	2.3	17.71	2.4
Stoomverbruik	kg	-	24	-	32	-	36
Persluchtverbruik	liter	50	50	50	50	50	50

* Volgens ISO 9398-4 Testcyclus B.

Geproduceerd volgens ISO 9001 en ISO 14001.

Gecertificeerd met CB-certificaat voor Laagspanningsrichtlijn en S-markering volgens de Machinerichtlijn.

Beschermingsklasse IP X4D.

Elektrische aansluitingen*				
Verwarmings- alternatief	Hoofdspanning alternatieve		Totaal vermogen kW	Aanbevolen zekering A
		Hz		
WB6-70				
Elektriciteit	400V 3 -	50/60	65.7	125
Stoom	400V 3 -	50/60	11.7	40
WB6-90				
Elektriciteit	400V 3 -	50/60	87.7	160
Stoom	400V 3 -	50/60	15.7	40
WB6-110				
Elektriciteit	400V 3 -	50/60	91	160
Stoom	400V 3 -	50/60	19	50

* Totaal vermogen en aanbevolen zekering zijn in deze gevallen niet afhankelijk van het verwarmingsvermogen.

Water- en stoomaansluitingen		WB6-70	WB6-90	WB6-110
Waterkleppen	DN	32	32	32
Waterdruk	kPa	50-600	50-600	50-600
Capaciteit bij 250 kPa	l/min	200	200	200
Afvoerklep	Ø mm	110	110	110
Afvoercapaciteit	l/min	380	380	380
Stoomklep	DN	25	25	25
Stoomdruk	kPa	300-600	300-600	300-600
Perslucht	mm	6/8	6/8	6/8
Persluchtdruk	kPa	550-700	550-700	550-700
Geluidsniveaus				
Luchtgeluidsniveau	dB(A)	83	83	83
Warmteafgifte				
% van geïnstalleerd vermogen, max.		3	3	3
Verzendgegevens**				
	net, kg	2600	2800	2900
Afmetingen in mm				
A	Breedte	1496	1726	1956
B	Diepte	1363	1363	1363
C	Hoogte	2040	2040	2040
D		990	990	990
E		80	80	80
G		1710	1710	1710
J		550	650	750
K		180	180	180
L		235	235	235
M		70	70	70
V		90	90	90
W		475	730	730
X		120°	120°	120°
1	Bedieningspaneel	10	Dubbele afvoeraansluiting (optie)	
2	Beladingsdeur	11	Ontluchtingsaansluiting	
3	Ontladingsdeur	12	Elektrische aansluiting	
4	Wasmiddelvakjes	13	Hoofdschakelaar	
5	Toevoer hard koud water	14	Elektriciteitskabel	
6	Toevoer heet water	15	Toevoer vloeibaar wasmiddel	
7	Toevoer zacht koud water (optie)	16	Rubberplaat	
8	Stoomaansluiting	17	Inlaat perslucht	
9	Afvoeraansluiting			

* Geluidsdrukkniveaus gemeten volgens ISO 60704.

** Gemiddelde gegevens. Het verpakte gewicht/de omvang van de zending hangt af van de configuratie. Neem contact op met de afdeling logistiek voor de exacte afmetingen.

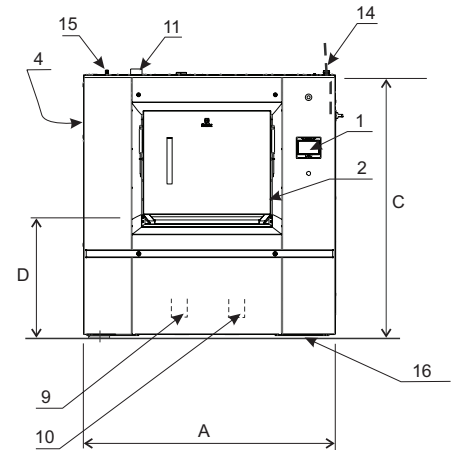

Vooraanzicht

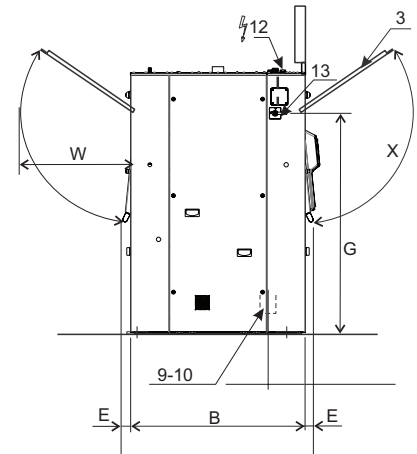

Aanzicht rechterzijde

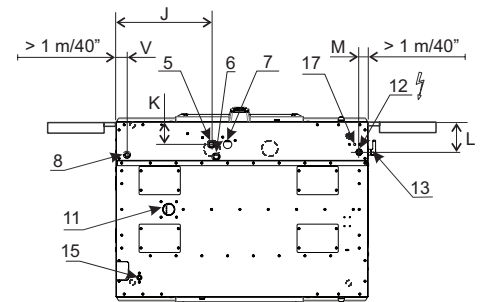

Bovenaanzicht